

INSTRUCCIONES DE INSTALACIÓN

PASO 3: INSTALE EL KIT DE LUCES LED

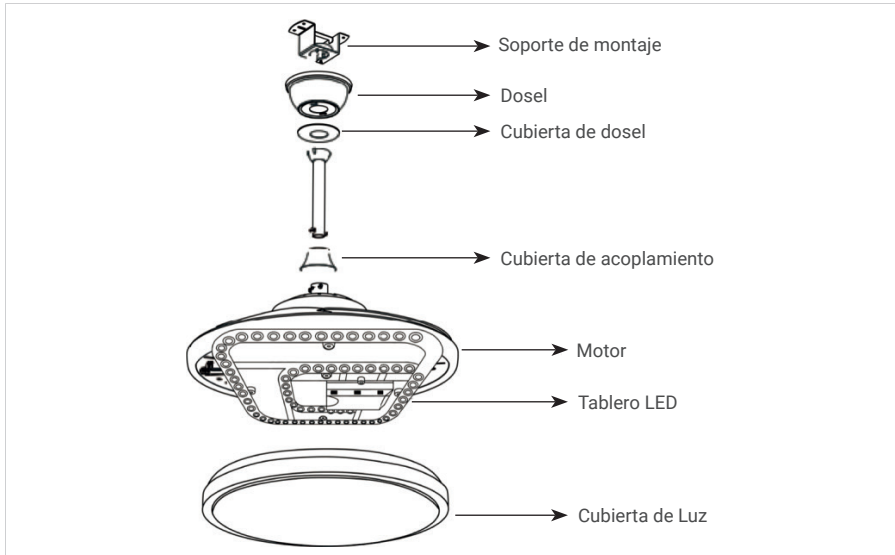

Conecte los cables al ventilador.

PASO 4: CONECTE TODOS LOS CABLES

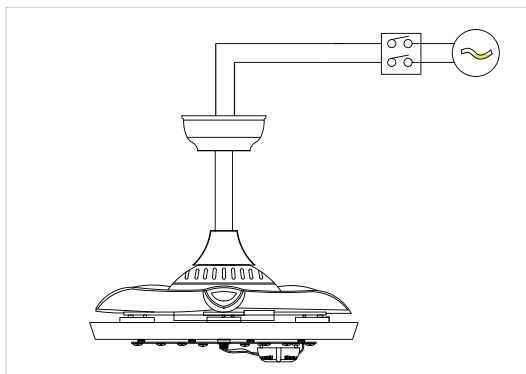

1. Inserta el conector del motor 2P (cables blanco/negro) del conjunto del receptor en la fuente de alimentación principal.
2. Coloque el receptor en el soporte para colgar con su lado plano hacia arriba.

PASO 5: INSTALE LA CUBIERTA SUPERIOR

Afloje los tornillos en la parte inferior del soporte de montaje, pero no los quite. Levante la cubierta superior y alinee los orificios en la parte inferior de la cubierta con los tornillos en la parte inferior del soporte de montaje. Gire la cubierta hasta que los tornillos del soporte de montaje encajen en las ranuras. Apriete los tornillos.

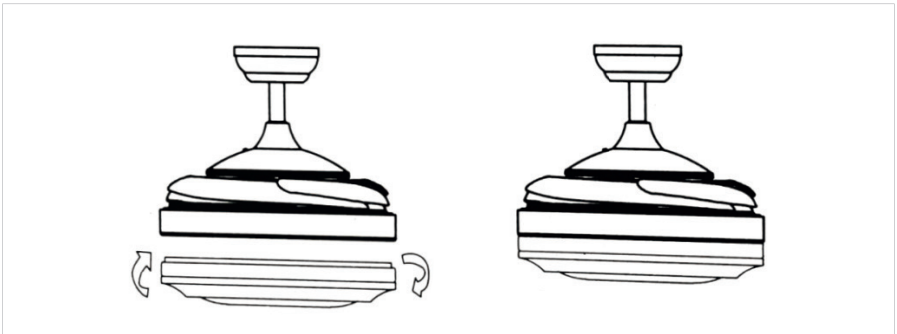
PASO 6: INSTALE LA PANTALLA

Alinee la ranura de la pantalla con la ranura y luego gire ligeramente la pantalla en el sentido de las agujas del reloj hasta que la pantalla quede asegurada.

INSTRUCCIÓN DE OPERACIÓN

MÉTODO DE CONTROL

Match Code

Code Match: Presione "EMPAREJAR CÓDIGO" durante 3 segundos en un plazo de 3 segundos una vez que la luz se encienda. Si la luz parpadea 2 veces, la coincidencia de código se ha realizado correctamente.

Code Clear: Presione "APAGAR TODO" durante 3 segundos en un plazo de 3 segundos una vez que la luz se encienda.

Si la luz parpadea 2 veces, la borradura de código se ha realizado correctamente.

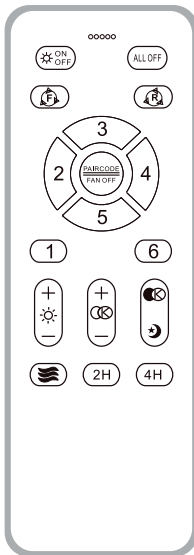

- Luz ENCENDIDA/APAGADA
- Apagado Total
- Interruptor de temperatura del collar
- Luz nocturna pequeña
- Haga clic o mantenga presionado este botón para aumentar el brillo
- Haga clic o mantenga presionado este botón para disminuir el brillo
- Mantenga presionado este botón para aumentar la temperatura del color
- Mantenga presionado este botón para disminuir la temperatura del color
- El ventilador gira hacia adelante
- El ventilador gira hacia atrás
- Se apaga automáticamente después de una cuenta regresiva de 2 horas
- Se apaga automáticamente después de una cuenta regresiva de 4 horas
- Velocidad del ventilador: 1 es la más baja, 6 es la más alta
- Viento natural
- Ventilador APAGADO

NOTA

Distancia de detección: 33 pies-49 pies (10 m - 15 m) Dirección del ventilador/ interruptor de marcha atrás.

FUNCIÓN REVERSIBLE

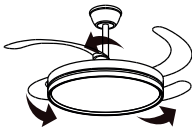

Verano (adelante): un flujo de aire descendente crea un efecto refrescante.



Invierno (inversa): el flujo de aire ascendente promueve la circulación del aire interior.

PD: si desea cambiar la dirección de rotación del ventilador, presione el botón mientras el ventilador está funcionando.